

Bedienungsanleitung

# Cobra 350

Funkfernsteuerung



**Versionenliste**

<b>Datum</b>	<b>Version</b>	<b>Beschreibung</b>
16.06.2009	1.0	Entspricht dem Softwarestand vom 11.05.2009
25.09.2009	1.1	Handsender-Symbole angepasst
23.04.2010	1.2	Blinkcodes / Problembehandlung ergänzt
17.05.2013	2.2	neuer Handsender CS4H
14.10.2013	2.3	Aktivierungs- und Arbeitsbereich
09.04.2014	3.1	Anpassung an V3.0 von Hebebühne / Konfigurationsmenü
28.05.2015	3.2	Arbeitsbereichsausgabe
10.08.2016	3.3	Genereller Doppelklick
06.06.2017	4.0	Arbeitsbereich / Nahbereich
11.12.2019	4.1	Layout angepasst, Konformität ergänzt

## Inhaltsverzeichnis

<b>1 SICHERHEITSHINWEISE.....</b>	<b>4</b>
1.1 Allgemein .....	4
1.2 Bedienungsvorschriften.....	4
1.3 Eigensicherheit, Schutzfunktionen .....	5
<b>2 FUNKTIONSBESCHRIEB UND MONTAGE.....</b>	<b>6</b>
2.1 Handsender CS4H.....	6
Anzeige.....	6
Bedienung .....	6
Dip-Schalter.....	7
Speisung / Batterie .....	7
Tastaturüberwachung.....	8
NOT-HALT.....	8
Tragarten .....	8
Konfigurationsmenü.....	9
2.2 Schaltempfänger .....	14
Anzeige.....	14
Montage des Empfängers .....	14
Blockschaltbild.....	14
Antenne .....	14
<b>3 PROGRAMMIERUNG .....</b>	<b>15</b>
3.1 Handsender anmelden .....	15
3.2 Nahbereich und Arbeitsbereich einstellen .....	16
Auswahl der voreingestellten Nah- und Arbeitsbereiche mit dem Handsender.....	17
Tastenzuordnung.....	17
Arbeitsbereichsausgabe .....	17
Cobra 350 Toolbox.....	17
<b>4 BLINKCODES .....</b>	<b>18</b>
Handsender .....	18
Schaltempfänger .....	19
<b>5 AKUSTISCHE MELDUNGEN .....</b>	<b>19</b>
<b>6 PROBLEMBEHANDLUNG .....</b>	<b>20</b>
<b>7 TECHNISCHE DATEN .....</b>	<b>21</b>
Handsender .....	21
Schaltempfänger .....	21
<b>8 KONFORMITÄT .....</b>	<b>21</b>

# 1 Sicherheitshinweise

## 1.1 Allgemein

Das vorliegende Handbuch dient als Betriebs- und Montageanleitung. Es soll zusammen mit dem Gerät aufbewahrt werden und dem Bediener als Nachschlagewerk dienen. Die darin enthaltenen Anweisungen werden aus Sicherheitsgründen und zur besseren Erhaltung des Produktes erteilt.

Trotz der einfachen Montage und Anwendung des Cobra 350 Funkfernsteuersystems ist es wichtig, alle Sicherheitshinweise während der Arbeit einzuhalten!

Der Betreiber dieser Sicherheitssteuerung hat organisatorische Massnahmen zu treffen, damit die Anlage/ Maschine/ technische Einrichtung nur von autorisierten und fachgerecht ausgebildeten Personen in Betrieb gesetzt werden kann!

## 1.2 Bedienungsvorschriften

- Prüfen Sie jeden Tag das Sender-Gehäuse sowie alle Bedienelemente. Zeigen sich beliebige Erscheinungen, welche den gefahrlosen Betrieb einschränken könnten, ist die Fernsteuerung unverzüglich aus dem Betrieb zu nehmen!
- Vor Arbeitsbeginn muss die NOT-HALT Tastenkombination (gleichzeitige Betätigung von zwei beliebigen Tasten) und die STOP-Taste betätigt und deren einwandfreie Funktion sichergestellt werden!
- Der Benutzer muss bei der Bedienung so positioniert sein, dass er während des gesamten Bedienvorgans den Überblick über die ferngesteuerte Einrichtung inkl. Ladung und dergleichen hat.
- Es besteht die Möglichkeit, dass die Funkfernbedienung bzw. deren Funktionsweise durch andere elektronische Geräte beeinträchtigt wird. Der Empfänger lässt sich jedoch niemals von einem fremden Sender oder einem anderen Funksystem dazu verleiten, Fehlfunktionen auszulösen.
- Die Verwendung von Funkfernbedienung ist nicht in jedem Land und nicht für jede Anwendung gleich geregelt. Der Besitzer muss sich vorgängig über die einschlägigen Bestimmungen der verschiedenen Länder informieren und ist verpflichtet, diese einzuhalten.
- Die Bedienung des Systems darf nur durch entsprechend geschultes und instruiertes Personal erfolgen.

**Die Schmidiger GmbH hat den Käufer über die oben aufgeführten sicherheitsrelevanten Punkte ausführlich schriftlich informiert und auf die Unfallgefahr beim Gebrauch einer Funkfernbedienung aufmerksam gemacht. Die Schmidiger GmbH lehnt jegliche Haftung für Unfälle und Schäden, welche durch unsachgemässe Benutzung der Funkfernbedienung entstehen ab. Der Käufer bestätigt, dass er die obigen Sicherheitsbestimmungen zur Kenntnis genommen und akzeptiert hat.**

## 1.3 Eigensicherheit, Schutzfunktionen

Das bidirektionale Funksystem des Cobra 350 erkennt aktive Funkfrequenzen, auch jene von fremden Herstellern.

Eine automatische Frequenzwahl mit acht Frequenzen wählt jeweils den am besten geeigneten, freien Frequenzkanal aus. Damit ist ein störungsfreier Parallelbetrieb mehrerer Funksysteme möglich.

Das Cobra 350 Funksystem beinhaltet mehrere Schutzmechanismen, um die Sicherheit und Zuverlässigkeit im täglichen Betrieb zu erhöhen und Fehlerzustände zu erkennen.

Es sind folgende Schutzmechanismen vorhanden:

### Schaltempfänger

- Schutz gegen Kurzschluss und Überlast an allen Ausgängen
- Schutz gegen Überspannung, Unterspannung und Verpolung an Ausgängen und Speisung
- Jeder Schaltvorgang wird überwacht. Im Fehlerfall trennt ein zusätzliches Serierelay alle Ausgänge von der Speisung (NOT-HALT).
- Schutz gegen Feuchtigkeit und Korrosion durch vollständigen Verguss der Elektronik
- Ein digitales Funkprotokoll mit Fehlererkennung garantiert, dass ausschliesslich nur der vorher angemeldete Handsender die Steuerfunktion ausführt. Fremde Funksysteme oder Funkstörungen können keinesfalls einen Ausgang aktivieren.
- Bei einer Funkstörung gehen alle aktiven Ausgänge in den Ruhezustand, d.h. somit wird die Ausführung der Funktion während einer Funkstörung gestoppt.
- Mithilfe eines speziellen Algorithmus wird die Signalstärke in eine Distanzinformation umgerechnet, um die Entfernung zwischen Handsender und Empfänger abzuschätzen. Dadurch kann der Empfänger unterscheiden zwischen Nahbereich und Arbeitsbereich des Bedieners.
- Die Distanzen für Nahbereich und Arbeitsbereich können auf die Anwendung angepasst eingestellt werden.

### Handsender

- Der Handsender kann nur mit einem Doppelklick aktiviert werden, eine unbeabsichtigte Betätigung ist somit praktisch ausgeschlossen.
- Eine Funktion wird beim Empfänger nur ausgeführt, solange eine Taste beim Sender aktiv gedrückt wird.
- Mit einer konfigurierbaren Nah- und Arbeitszone kann der Arbeitsbereich aus Sicherheitsgründen eingeschränkt werden.
- Der Handsender besitzt eine separate STOP-Taste zum Ausführen eines Nothalts. Werden zwei oder mehr Tasten gleichzeitig gedrückt, wird ebenfalls ein Nothalt ausgeführt.
- Die Schaltkontakte der Tastatur werden vom Handsender doppelt überwacht, um Fehler zu erkennen und dabei den Handsender zu sperren, wobei auch ein Nothalt ausgeführt wird.
- Das digitale Funkprotokoll ist sehr sicher und enthält zusätzliche Informationen zur Fehlererkennung.
- Jeder Handsender hat eine eigene, unveränderbare Adresse. Somit ist jeder Handsender ein Unikat.
- Die Batteriespannung wird überwacht. Bei Unterspannung wird der Sender vollständig deaktiviert.

## 2 Funktionsbeschreibung und Montage

### 2.1 Handsender CS4H

#### Anzeige

Die Anzeige des Handsenders besteht aus einem LED-Balken mit einer grünen und zehn roten LEDs.

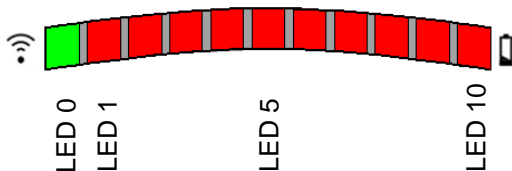

Symbol	Blinkcode	Beschreibung
Wi-Fi-Symbol	aufblitzen	Verbindung ok, keine Taste gedrückt
	schnell blinkend	Verbindung ok, Taste gedrückt
Batteriesymbol	aufblitzen	Batteriekapazität < 20%

#### Bedienung

1. Der Handsender hat einen Aktivierungsschutz. Um den Sender zu aktivieren, muss eine beliebige Taste (ausser STOP-Taste) zweimal kurz in Folge betätigt werden (Doppelklick). Dieser Aktivierungsschutz kann im Konfigurationsmenü ausgeschaltet werden (siehe S.10).
2. Nach einem korrekten Doppelklick beginnt der Sender mit dem **Verbindungsaufbau**. Dabei wird der Scanvorgang mit einem **Lauflicht** angezeigt.
3. Sobald die **Verbindung** mit dem Empfänger **steht**, stoppt das Lauflicht und die **grüne LED** beginnt zu blinken. Wird eine Taste betätigt, blinkt die grüne LED schnell, solange die Taste gedrückt bleibt. Ist der generelle Doppelklick aktiviert, muss jede Funktionsanwahl mit einem Doppelklick angewählt werden, damit sie beim Empfänger ausgeführt wird.
4. Solange der Sender aktiviert ist und keine Taste betätigt wird, blitzt die grüne LED im Abstand von 1s jeweils kurz auf. Wird während 30 Sekunden (Zeit einstellbar, S.11) keine Taste mehr gedrückt, geht der Handsender automatisch wieder in den Aktivierungsschutz.



Bei einer fehlerhaften Tastenbetätigung blinkt die mittlere rote LED mehrmals kurz auf und es ertönt ein akustisches Warnsignal.

Beim Überschreiten der Arbeitsdistanz ertönt ein akustisches Signal.

#### Tipps:

- Die Einschaltdistanz zum Empfänger ist kürzer als die Ausschaltdistanz.
- Falls der Handsender die Verbindung zum Schalteempfänger verliert, wechselt dieser nach 10 Sekunden in den abgeschalteten Zustand. Um wieder eine Verbindung herstellen zu können, begibt man sich näher an den Empfänger.
- Wenn die Distanz zwischen Sender und Empfänger zu gross ist, leuchtet die rote LED links (LED 1) auf und der Empfänger schaltet nach einigen Sekunden komplett ab. In diesem Fall den Handsender nicht direkt auf dem Körper tragen oder die Distanz zum Empfänger verkürzen.

## STOP-Taste

Durch das Drücken der roten STOP-Taste werden beim Empfänger sofort alle Ausgänge ausgeschaltet und der Handsender geht in den gesperrten Zustand. Das Betätigen der STOP-Taste wird mit einer akustischen Meldung und mittels LED-Anzeige signalisiert. Dazu startet beidseitig ein Lauflicht, das sich in der Mitte trifft.

## Dip-Schalter

Im Innern des Handsenders befindet sich ein DIP-Schalter. Um die Konfiguration zu ändern, muss das Batteriefach geöffnet werden. Folgende Einstellungen können vorgenommen werden.

### Akustisches Signal

1	2	3	4	
On	-	-	-	Der Handsender gibt akustische Meldungen zu Fehlern und Hinweisen.
Off	-	-	-	Akustische Meldungen sind ausgeschaltet.

Zurzeit haben Schalter 2 bis 4 keine Funktion, diese sollen auf Position OFF gestellt werden.

## Speisung / Batterie

Im Normalfall wird ein Satz Alkalibatterien mindestens ein halbes Jahr oder weit länger halten. (Abhängig vom Benutzerprofil)

Die aktuelle Batteriekapazität kann kontrolliert werden, wenn in ausgeschaltetem Zustand des Handsenders die STOP-Taste gedrückt wird. An der LED-Anzeige erscheint darauf ein Lauflicht, welches links startet und bei der aktuellen Kapazität stehen bleibt. Je mehr rechts diese Anzeige steht, desto grösser ist die Restkapazität. Leuchtet die rote LED ganz links (LED 1), sind die Batterien schwach und sollten möglichst bald ausgewechselt werden.

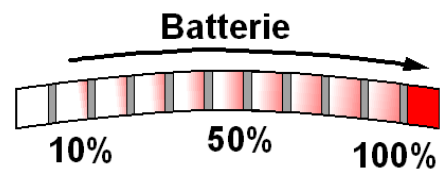

Wenn die Batteriespannung unter 2.3V sinkt, blitzt die LED 10 bei aktiviertem Handsender einmal pro Sekunde auf. Dieser Warnhinweis zeigt an, dass die Restkapazität der Batterie weniger als 20% beträgt und ein Batteriewechsel unmittelbar bevorsteht.

Sinkt die Spannung weiter und fällt unter 2.0V, so schaltet die Unterspannungsüberwachung den Sender aus. Wenn also mit regelmässigem Blinken eine schwache Batterie angezeigt wird, funktioniert der Sender noch, die Batterien sollten jedoch innerhalb weniger Tage ausgewechselt werden.

Falls die zwei 1.5V-Batterien (LR03/AAA) falsch eingelegt werden, verhindert ein Verpolungsschutz, dass der Sender beschädigt wird.

## Einsatz von Akkus

Obwohl der Sender auch mit NiCd oder NiMH Akkus betrieben werden kann, empfehlen wir die Verwendung von Alkalibatterien und raten vom Akkubetrieb ab.

Akkus haben im Vergleich mit Alkalibatterien eine viel höhere Selbstentladung. Dies führt dazu, dass die Akkuspannung auch bei ungebrauchtem Sender stetig abnimmt und die Spannungsüberwachung auf Grund der tiefen Nennspannung von 1.2 – 1.3V schon früh nach dem Ersetzen der Akkus wieder anspricht. Der Einsatz von Akkus lohnt sich deshalb nur in absoluten Ausnahmefällen.

## **Tastaturüberwachung**

Für eine erhöhte Sicherheit wird die korrekte Funktion aller gedrückten Tasten ständig überprüft. Tritt ein Fehler auf, wird eine NOT-HALT-Abschaltung ausgelöst und der Sendevorgang abgebrochen. Es erscheint ein beidseitig startendes Lauflicht das zur Mitte läuft und es ertönt ein akustisches Signal. Mögliche Fehlerursachen können abgenützte Tasten oder eingedrungene Feuchtigkeit sein.

Die Fehlerüberwachung kann ab und zu ansprechen, wenn die Tasten nicht richtig oder nur am Rande gedrückt werden, dies gilt als normal.

Wenn jedoch die Fehlerüberwachung zu häufig anspricht, den Handsender unverzüglich ausser Betrieb setzen und zur Reparatur bringen.

## **NOT-HALT**

Werden zwei oder mehr Tasten gleichzeitig gedrückt, führt dies zu einem Nothalt. Durch das Betätigen der STOP-Taste wird ebenfalls ein Nothalt ausgelöst. Dieser wird mit dem beidseitig startenden Lauflicht das sich in der Mitte trifft angezeigt. Falls eine Taste nach deren Betätigung kleben bleibt und die Funktion somit nach dem Loslassen der Taste nicht selber stoppt, muss die STOP-Taste oder eine beliebige andere Taste betätigt werden, damit ein NOT-HALT eingeleitet wird. Falls dies einmal auftreten sollte, den Handsender unverzüglich ausser Betrieb setzen und zur Reparatur bringen.

## **Tragarten**

Damit der Handsender immer und überall sofort zur Hand ist, kann er auf verschiedene Arten am Gürtel befestigt werden. Die zuverlässige Befestigung am Bediener verhindert, dass der Sender verloren geht.

### **Gürtelclip**

Der Sender wird durch den Gürtelclip in aufrechter Position am Gürtel festgeklemmt. Dabei ist der Sender starr mit dem Bediener verbunden, welcher nur eine beschränkte Sicht auf die Tasten hat.



### **Gurtschlaufe**

Mit der Gurtschlaufe hängt der Sender unverlierbar und kopfüber an einer kurzen, beweglichen Schlaufe. Der Bediener ergreift den Sender und hat dann vollständige Sicht auf die Tasten.





## Konfigurationsmenü

Im Konfigurationsmenü können zusätzliche Einstellungen programmiert und Tests gestartet werden. In dieses Menü gelangt man mit einer speziellen Tastensequenz, welche im normalen Betrieb niemals auftreten wird.

Die STOP-Taste hat intern zwei separate Kontakte, einen linken und einen rechten. Zum Aktivieren des Menüs muss zuerst innerhalb von max. 3 Sekunden 10x die STOP-Taste auf der linken Seite und sofort danach wiederum inner max. 3 Sekunden 10x die STOP-Taste auf der rechten Seite gedrückt werden. Die Anzahl Tastenbetätigungen und die Zeiten müssen eingehalten werden, ansonsten wird das Menü nicht aktiviert.



Bevor das Menü geöffnet wird, leuchten die drei mittleren LEDs für ca. 1 Sekunde. Während dieser Zeit darf keine Taste gedrückt werden, sonst wird das Menü nicht gestartet. Danach öffnet das Hauptmenü und die grüne LED beginnt schnell zu blinken.

Im Menü kann mit Hilfe der Bedientasten 1 – 4 und der STOP-Taste navigiert werden.

Je nachdem ob der 4 Kanal oder der 8 Kanal Handsender benutzt wird, befinden sich die 4 Bedientasten in der Mitte oder ganz oben. Siehe dazu die beiden folgenden Grafiken des Handsenders.

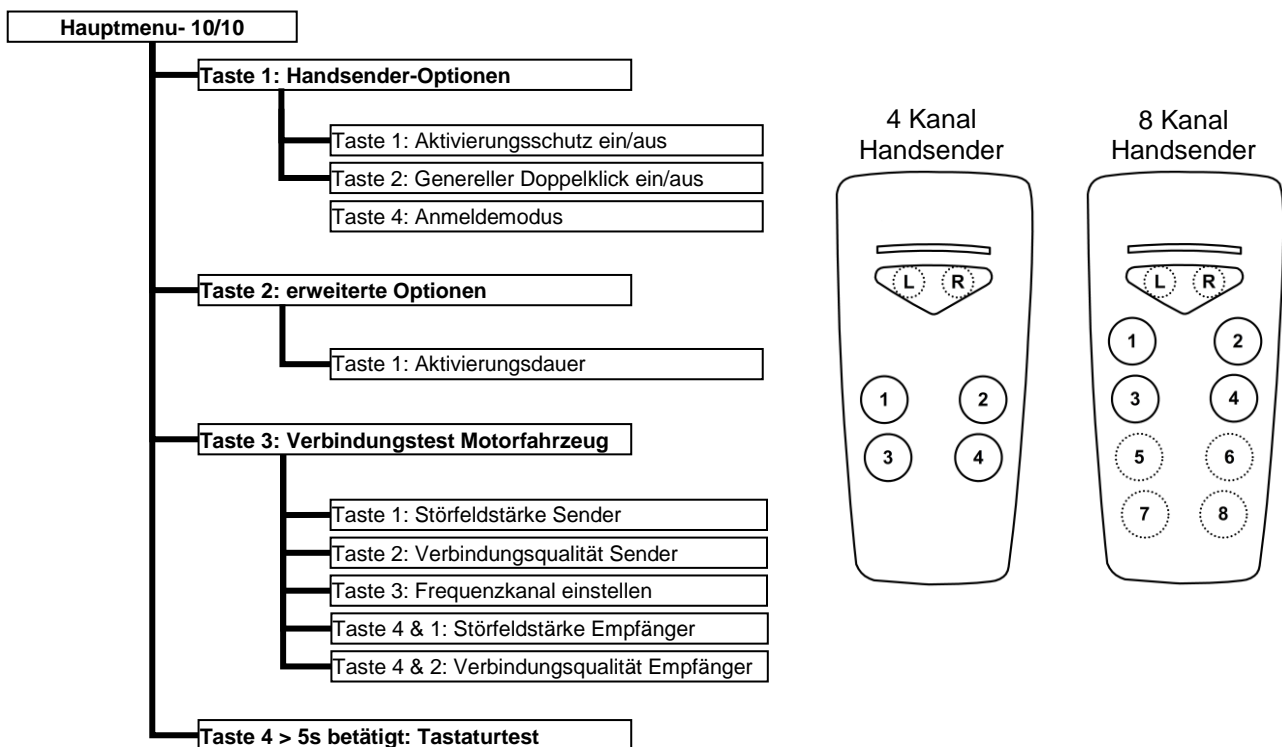

Mit den Tasten 1 bis 4 kann ein bestimmter Menüpunkt ausgewählt und die entsprechenden Einstellungen vorgenommen werden.

Um von einer tieferen Ebene ins Hauptmenü zu wechseln, wird die STOP-Taste kurz betätigt. Soll das Konfigurationsmenü komplett verlassen werden, muss die STOP-Taste für mindestens 5s gedrückt werden.

Der Handsender verlässt das Menü selbständig, wenn während 2min keine Taste betätigt wird.

Herstellerseitig können je nach Anwendung einzelne Menüpunkte gesperrt werden, damit diese vom Endbenutzer nicht verstellt werden können.

## Handsender-Optionen

Wird im Hauptmenü-10/10 die Taste 1 gedrückt, wechselt der Sender in die Handsender-Optionen und beginnt mit LED 5 in der Mitte der Anzeige zu blinken.

Die aktuelle Einstellung einer Option kann abgefragt werden, ohne diese zu verändern. Dazu muss die Taste der gewünschten Option kurz gedrückt werden. Am LED-Balken des Handsenders erscheint darauf ein Lauflicht. Beginnt dieses auf der linken Seite und läuft nach rechts, so ist die Option aktiviert. Startet das Lauflicht jedoch auf der rechten Seite und läuft nach links, ist die Option deaktiviert.

Sind die Einstellungen nicht wie gewünscht, können diese folgendermassen verändert werden. Als erstes muss die Taste der gewünschten Option gedrückt und gehalten werden. Solange diese Taste betätigt ist, kann nun mit der STOP-Taste die Option aktiviert oder deaktiviert werden.

Option & STOP-Taste rechts: aktivieren  
Option & STOP-Taste links: deaktivieren

Taste 1 Aktivierungsschutz ein-/ausschalten  
Taste 2 Genereller Doppelklick ein-/ausschalten  
Taste 4 Anmeldemodus aktivieren / deaktivieren  
Übrige Tasten Zurzeit ist diesen Tasten noch keine Option zugeordnet

### **Aktivierungsschutz ein-/ausschalten**

Der Aktivierungsschutz verhindert eine unbeabsichtigte Betätigung des Handsenders. Bei eingeschaltetem Aktivierungsschutz muss der Handsender durch einen Doppelklick aktiviert werden, bevor die Verbindung zum Funkempfänger hergestellt und die Funkfernbedienung verwendet werden kann. Bricht die Verbindung zum Funkempfänger ab oder ist die Zeit der Aktivierungsdauer abgelaufen (siehe Seite 11), wird der Handsender wieder verriegelt und muss anschliessend erneut mit einem Doppelklick aktiviert werden. Der Aktivierungsschutz kann wie oben beschrieben im Menü Handsender-Optionen mit der Taste 1 ein- bzw. ausgeschaltet werden.

### **Genereller Doppelklick ein-/ausschalten**

Es muss nicht nur bei der Aktivierung des Handsenders ein Doppelklick ausgeführt werden, sondern bei jeder Betätigung einer Taste. Damit wird verhindert, dass während der Sender aktiviert ist eine versehentliche Betätigung einer Taste eine Funktion beim Empfänger ausführen kann.  
(Wird nach einem Doppelklick die Taste losgelassen und innerhalb 1 Sekunde wieder betätigt, wird die Funktion weiter ausgeführt.)

### **Anmeldemodus aktivieren / deaktivieren**

Bei eingeschaltetem Anmeldemodus muss der Sender als nächstes an einem Empfänger angemeldet werden, bevor er wieder normal verwendet werden kann. Einen Sender mit aktiviertem Anmeldemodus erkennt man daran, dass nach dem ersten Doppelklick alle LED's schnell blinken und ein akustisches Dauersignal ertönt.

Der Sender bleibt solange im Anmeldemodus, bis er erfolgreich mit einem Empfänger gepaart werden konnte oder bis der Anmeldemodus am Handsender wieder manuell deaktiviert worden ist.

Im Neuzustand ist diese Option werkseitig aktiviert, damit bei der Erstanmeldung das Batteriefach nicht geöffnet werden muss. Nach einer erfolgreichen Anmeldung wird die Option automatisch deaktiviert, kann aber jederzeit wieder manuell aktiviert werden. Details zum Anmeldeprozess siehe Seite 15.

## Erweiterte Optionen

Wird im Hauptmenü-10/10 die Taste 2 betätigt, wechselt der Sender in die erweiterten Optionen und blinkt mit LED 5 in der Mitte der Anzeige. Die erweiterten Optionen sind Einstellungen, welche nicht nur ein- und ausgeschaltet, sondern bei denen mehrere unterschiedliche Einstellungen gewählt werden können.

Die aktuelle Einstellung einer erweiterten Option kann abgefragt werden, ohne diese zu verändern. Dazu muss die Taste der gewünschten Option kurz gedrückt werden. Am LED-Balken des Handsenders leuchtet anschliessend die LED, welche die aktuelle Einstellung der Option repräsentiert.

Sind die Einstellungen nicht wie gewünscht, können diese folgendermassen verändert werden. Als erstes muss die Taste der gewünschten erweiterten Option gedrückt und gehalten werden. Solange diese Taste betätigt ist, kann nun mit der STOP-Taste die Option verändert werden.

Option & STOP-Taste rechts: Einstellwert der Option vergrössern

Option & STOP-Taste links: Einstellwert der Option verkleinern

Taste 1 Aktivierungsdauer

Taste 2 – 4 Zurzeit ist diesen Tasten noch keine erweiterte Option zugeordnet

### Aktivierungsdauer einstellen

Damit der Handsender nicht für jede Aktion mit einem Doppelklick aktiviert werden muss, kann hier eingestellt werden, wie lange der Handsender aktiv bleibt. Wird nach dem Aktivieren für länger als die eingestellte Aktivierungsdauer keine Taste betätigt, beendet der Handsender die Verbindung und muss anschliessend wieder mittels Doppelklick aktiviert werden.

Folgende Aktivierungsdauern können konfiguriert werden:

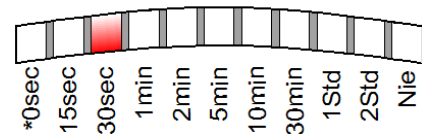

Wird die Aktivierungsdauer auf 0s eingestellt, muss jede Aktion mit der Funkfernsteuerung mit einem Doppelklick ausgeführt werden. Wird die Taste wieder losgelassen, wird der Handsender unmittelbar wieder verriegelt. (\* 3s bei Handsender mit aktiver Schliess- und/oder Anhängerfunktion)

Bei der Aktivierungsdauer „Nie“ bleibt der Handsender aktiv, bis die Verbindung abbricht oder durch die gedrückte STOP-Taste beendet wird.

Die Aktivierungsdauer kann wie oben beschrieben im Menü erweiterte Optionen mit der Taste 1 verändert werden. Der Einstellbereich der Aktivierungsdauer kann aus Sicherheitsgründen werkseitig eingeschränkt sein!

**Hinweis:** Bei grosser Aktivierungsdauer nimmt die Batteriebensdauer dementsprechend schneller ab.

## Verbindungstest

Wird im Hauptmenü-10/10 die Taste 3 gedrückt, wechselt der Handsender in den Testmode. Mit diesem kann genau ermittelt werden, wie viel die Reichweitenreserve beträgt und wie stark die beiden Standorte durch Fremdsysteme gestört werden.

Wenn 20min lang keine Taste betätigt wird, beendet der Handsender den Testmode selbständig. Mit der STOP-Taste kann dieser ebenfalls abgebrochen und ins Hauptmenü gewechselt werden.

Mit der grünen LED wird angezeigt, ob die Funkverbindung zwischen Sender und Empfänger in Ordnung ist. Wenn die Verbindung gut ist, leuchtet diese. Mit den zehn roten LEDs kann die Störfeldstärke und die Verbindungsqualität am Standort des Handsenders oder des Empfängers angezeigt werden. Mit den Tasten 1 bis 4 wird ausgewählt, was die roten LEDs anzeigen sollen.

### Störfeldstärke

Taste 1             Anzeige der Störfeldstärke am Standort Handsender  
Taste 4 & 1         Anzeige der Störfeldstärke am Standort Empfänger

Diese Anzeige gibt Auskunft darüber, wie stark eine Störung am gewählten Standort empfangen wird. Leuchtet die rote LED ganz links, sind keine Störungen vorhanden. Je mehr sich die Anzeige nach rechts verschiebt, desto stärker ist die Umgebung gestört.

### Verbindungsqualität

Taste 2             Anzeige der Verbindungsqualität am Standort Handsender  
Taste 4 & 2         Anzeige der Verbindungsqualität am Standort Empfänger

Die Verbindungsqualität zeigt an, wie gut ein gesendetes Signal am gewählten Standort empfangen wird, das heisst, wie viel stärker das Signal im Vergleich zum Störpegel der Umgebung ist. Bei sehr guter Verbindung leuchtet die rote LED ganz rechts. Je mehr links die Anzeige steht, desto schlechter ist die Funkverbindung.

### Frequenzkanal einstellen

Taste 3   Anzeige des aktuellen Kanals  
Taste 3 & STOP-Taste rechts       nächst höherer Kanal  
Taste 3 & STOP-Taste links       nächst tieferer Kanal

Mit der Taste 3 und der STOP-Taste kann gewählt werden, auf welchem der acht Kanäle das Funksystem während dem Verbindungstest kommunizieren soll. Die roten LEDs 1 bis 8 zeigen an, welcher Kanal aktuell eingestellt ist. Wird die Taste 3 und zusätzlich die STOP-Taste auf der rechten Seite betätigt, wechselt das System auf den nächst höheren Frequenzkanal. Wird vom Kanal acht mit der STOP-Taste nochmals nach Oben geschaltet, beginnt der Handsender zu scannen und selbständig nach dem besten Kanal zu suchen. Dabei leuchten LED 9 & 10 zusätzlich zum aktuellen Kanal. Durch drücken der Taste 3 und der STOP-Taste auf der linken Seite, kann das Scannen beendet oder in einen tieferen Kanal gewechselt werden.

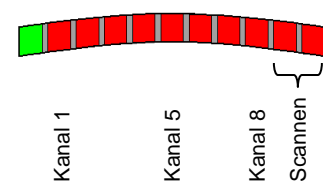

**Interpretation**

Störfeldstärke (bzw. Grundrauschen)		
LED 1	$\leq -116\text{dBm}$	Keine Störung
LED 2	$-115\text{..}-113\text{dBm}$	Schwache Störung
LED 3	$-112\text{..}-110\text{dBm}$	
LED 4	$-109\text{..}-107\text{dBm}$	
LED 5	$-106\text{..}-104\text{dBm}$	
LED 6	$-103\text{..}-101\text{dBm}$	Mittlere Störung
LED 7	$-100\text{..}-98\text{dBm}$	
LED 8	$-97\text{..}-95\text{dBm}$	
LED 9	$-94\text{..}-92\text{dBm}$	
LED 10	$\geq -91\text{dBm}$	Starke Störung

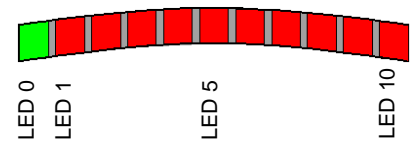

Verbindungsqualität (bzw. Signal – Störabstand)		
LED 10	$\geq 61\text{dB}$	Sehr gute Funkverbindung
LED 9	$51\text{..}60\text{dB}$	Gute Funkverbindung
LED 8	$41\text{..}50\text{dB}$	
LED 7	$31\text{..}40\text{dB}$	
LED 6	$25\text{..}30\text{dB}$	
LED 5	$19\text{..}24\text{dB}$	Schwache Funkverbindung
LED 4	$13\text{..}18\text{dB}$	
LED 3	$10\text{..}12\text{dB}$	
LED 2	$7\text{..}9\text{dB}$	
LED 1	$\leq 6\text{dB}$	Funkverbindung knapp vorhanden

**Tastaturtest**

Wird im Hauptmenü die Taste 4 mehr als 5s gedrückt, wechselt der Handsender in den Tastaturtest. Dieser Spezialmodus dient zu Servicezwecken und wird hier nicht näher beschrieben.

Zum Verlassen des Tastaturtests muss die ganze STOP-Taste (Tastenkontakt links und rechts) für mindestens 5s gedrückt werden. Der Sender verlässt den Modus selbständig, wenn während 10min keine Taste gedrückt wird.

## 2.2 Schaltempfänger

### Anzeige

Der Empfänger hat eine rote LED. Die LED zeigt den Betriebszustand des Empfängers an. Das Verhalten der LED wird im Abschnitt **Blinkcodes** (Seite 19) erklärt.

### Montage des Empfängers

Der Empfänger verfügt über 5 Ausgänge, welche bei Aktivierung die Speisespannung durchschalten. Die Ausgänge können parallel zu einer Handbedienung angeschlossen werden. Der Empfänger kann mit einem doppelseitigen Klebeband an einer ebenen Fläche angebracht werden. Sofern möglich, soll der Empfänger nicht direkt neben dem Elektromotor einer Hydraulikpumpe platziert werden, weil das Bürstenfeuer von Kollektormotoren die Funkreichweite reduzieren kann.



### Blockschaltbild

Folgendes Blockschaltbild zeigt die Anschlussmöglichkeiten sowie die Sicherheits-Funktionsweise des Schaltempfängers. Der Zustand von jedem Ausgang wird fortlaufend überwacht. Im Fehlerfall werden über den Sicherheitsschalter automatisch alle Ausgänge von der Speisung getrennt.

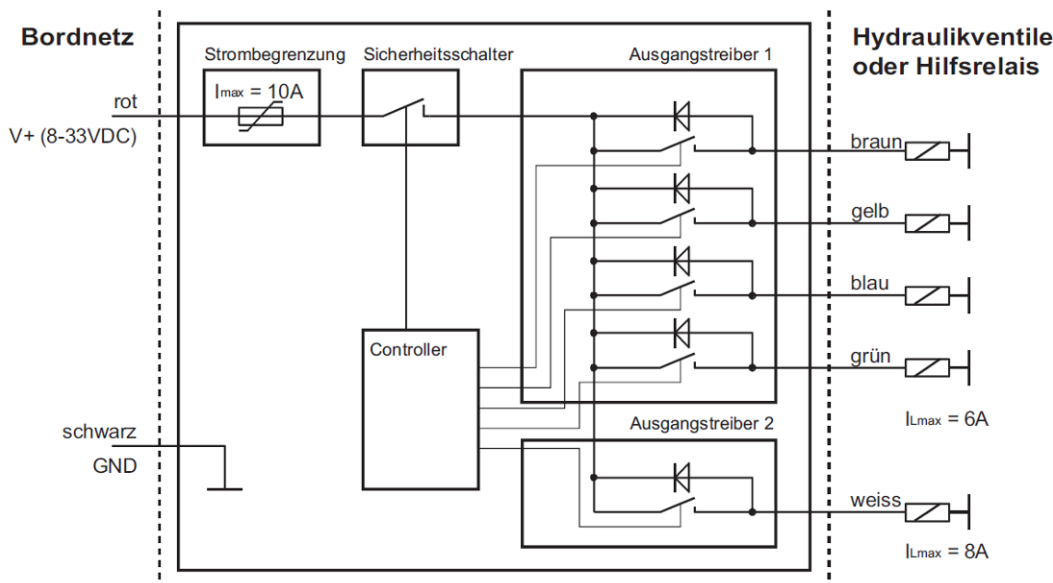

Die Speisung des Schaltempfängers (PLUS) muss mit maximal 20 A abgesichert sein.

### Antenne

Der dünne blaue Antennendraht darf weder elektrisch angeschlossen noch gekürzt oder abgeschnitten werden. Um eine zuverlässige Funkverbindung zu erreichen, soll der Antennendraht in seiner ganzen Länge gestreckt bleiben. Er soll nicht mit den anderen Elektrokabeln gebündelt, sondern möglichst an einem separaten Ort ausgestreckt werden, wo wenig Metall vorhanden ist. Die Distanz des Antennendrahtes zu Metall und zu anderen Kabeln soll so gross wie möglich sein.

### 3 Programmierung

**Wichtig:** Die Programmierung des Systems muss **innerhalb der ersten Betriebs-Minute** nach dem Einschalten der Empfängerspeisung erfolgen.



Zur Programmierung muss der **Sender unmittelbar beim Empfänger** betätigt werden. Ist der Sender zu weit vom Empfänger entfernt, kann die Programmierung nicht durchgeführt werden. Damit werden ungewollte Programmierungen verhindert. Während der Anmeldung ist darauf zu achten, dass kein anderer Handsender aktiv ist.

#### 3.1 Handsender anmelden

Zu Beginn der Anmeldung des Handsenders muss die Speisung des Empfängers ausgeschaltet sein. Die Anmeldung erfolgt nur in der ersten Minute nach dem Einschalten. Nach dieser Zeit funktioniert die Anmeldung nicht mehr.

- Empfänger anschliessen und einschalten
- Handsender in den Anmeldemodus versetzen (es gibt dazu zwei Varianten)
- Paarung durchführen und abschliessen

##### Variante 1: Anmeldemodus über Batteriefach und Tastatur aktivieren

- a) Eine Batterie des Handsenders entfernen
- b) Empfängerspeisung 2s aus- und anschliessend wieder einschalten
- c) **Zwei** beliebige Tasten (ausser STOP-Taste) am Handsender betätigen und gedrückt halten
- d) Batterie wieder einsetzen (Tasten nicht loslassen)  
Alle Handsender-LEDs beginnen jetzt zu leuchten und ein akustisches Dauersignal ertönt.
- e) Nach 5 Sekunden beginnen alle LEDs zu blinken und das akustische Signal ändert in eine tiefere Tonlage. Tasten jetzt loslassen.
- f) Innerhalb von 5 Sekunden eine beliebige Taste betätigen und gedrückt halten.
- g) Handsender unmittelbar (Distanz <10cm) an den Empfänger halten. Der Handsender baut die Verbindung zum Empfänger auf. Ist der Handsender erfolgreich angemeldet, so leuchtet die grüne LED. Das Relais am Empfänger beginnt zu klappern bis die Taste wieder losgelassen wird. Der Handsender ist nun angemeldet und betriebsbereit. Im Fehlerfall nochmals bei a) beginnen.

##### Variante 2: Anmeldemodus ist bereits über Konfigurationsmenu aktiviert (siehe auch Seite 10)

- a) Empfängerspeisung 2s aus- und anschliessend wieder einschalten
- b) Den Handsender mit Doppelklick aktivieren. Alle Handsender-LEDs blinken und ein akustisches Dauersignal ertönt.
- c) Taste loslassen und dann innerhalb von 5 Sekunden erneut drücken und gedrückt halten.
- d) Handsender unmittelbar (Distanz <10cm) an den Empfänger halten. Der Handsender baut die Verbindung zum Empfänger auf. Ist der Handsender erfolgreich angemeldet, so leuchtet die grüne LED. Das Relais am Empfänger beginnt zu klappern bis die Taste wieder losgelassen wird.
- e) Die Taste muss lange genug gedrückt gehalten werden, sodass die grüne LED min. ca. 1 Sekunde lang leuchtet. Dann kann die Taste losgelassen werden, damit der Sender die Programmierung abschliessen kann. Die STOP-Taste darf nicht gedrückt werden, bevor der Sender selbst abschaltet, sonst wird die Programmierung nicht abgeschlossen und der Sender befindet sich beim nächsten Doppelklick immer noch im Anmeldemodus. In diesem Fall nochmals bei a) beginnen.

Es kann nur ein einziger Handsender angemeldet werden. Ein bereits angemeldeter Handsender wird gelöscht bzw. durch den neu angemeldeten Handsender überschrieben.



### 3.2 Nahbereich und Arbeitsbereich einstellen

Das Funksystem Cobra 350 ist auf eine zuverlässige Funkreichweite von über 100 Metern bei Sichtdistanz ausgelegt. Bei vielen Anwendungen ist es weder notwendig noch sinnvoll, eine so hohe Reichweite zur Verfügung zu stellen. Aus Überlegungen im Zusammenhang mit der Arbeitssicherheit des Bedieners und den Personen, die sich in der unmittelbaren Nähe der Ferngesteuerten Einrichtung aufhalten können, wurde im Funksystem ein Mechanismus eingebaut, welcher Reichweitebeschränkungen abhängig von der Bedienungsfunktion ermöglicht. Es geht dabei darum, dass der Bediener die entsprechende Funktion nur aus jener Distanz ausführen soll, wo er auch vollständigen Einblick in die Gefahrenzone hat.

Mit der Einteilung in einen Nahbereich von wenigen Metern und einem grosszügigen Arbeitsbereich rund um den Montageort des Empfängers wird die Sicherheit massiv erhöht, ohne den Bedienkomfort stark einzuschränken.

Die Funkbedienung kann nur aktiviert werden, wenn man sich im Nahbereich aufhält. Es können bis zu zwei Tasten konfiguriert werden, deren Funktion nur im Nahbereich ausgeführt werden kann. Alle anderen Funktionen sind im ganzen Arbeitsbereich erlaubt, sofern die Funkbedienung vorgängig im Nahbereich aktiviert worden ist. Einmal im Nahbereich aktiviert, steht ein (einstellbares) Zeitfenster von 2 Minuten seit dem letzten Bedienvorgang zur Verfügung, bis das Funksystem selbständig abschaltet.

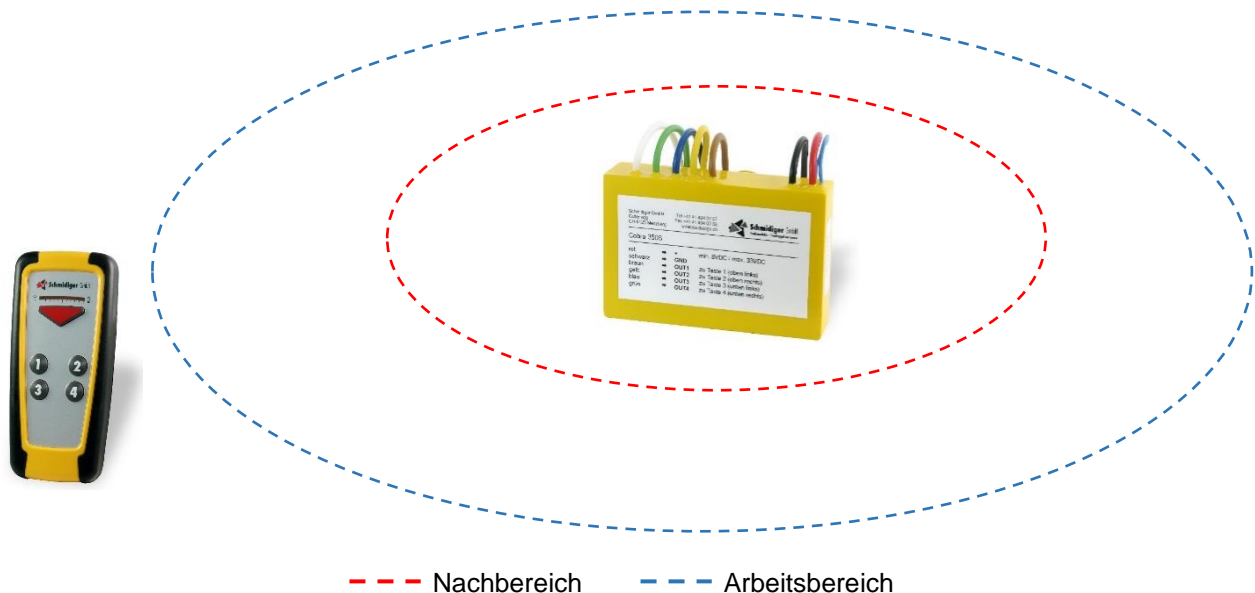

- Setup 1 enger Nah- und Arbeitsbereich
- Setup 2 mittlerer Nah- und Arbeitsbereich
- Setup 3 weiter Nah- und Arbeitsbereich

Sollte keine der drei Standardeinstellungen passen, kann durch den Lieferanten bzw. Hersteller eine geeignete Einstellung programmiert werden.



## **Auswahl der voreingestellten Nah- und Arbeitsbereiche mit dem Handsender**

Mit dem eingelernten Handsender können drei verschiedene Setups für den Nah- und Arbeitsbereich ausgewählt werden.



Aus Sicherheitsgründen, muss diese Anleitung separat bei der Schmidiger GmbH bezogen werden.

Die gewählte Einstellung wird jeweils mit der roten LED des Empfängers beim Ruheblinken angezeigt. 1x blinken bedeutet Setup 1, 2x blinken für Setup 2 und 3x blinken für Setup 3.



Die Nahbereichseinstellung verhindert nicht, dass die Funkfernsteuerung ohne Sicht auf die zu steuernde Einrichtung oder die Gefahrenzone verwendet werden kann. Es liegt in der Verantwortung des Benutzers, die Gefahrenstellen immer im Blickfeld zu behalten.

Das für die Bereichserkennung verwendete indirekte Messverfahren ist aus physikalischen Gründen mit Toleranzen behaftet und die Ergebnisse sind abhängig von der Platzierung des Empfängers und der Abschirmwirkung metallischer Flächen zwischen Empfänger und Handsender sowie in unmittelbarer Nähe des Funksystems. Bei korrekter Einstellung des Empfängers wird jedoch eine ausreichende Selektivität erreicht, um die Zonen zu unterscheiden.

## **Tastenzuordnung**

Mit der *Cobra 350 Toolbox* kann individuell eingestellt werden, welche Taste am Handsender, welchen Ausgang am Empfänger aktivieren soll. Es ist auch möglich, mit einer Taste gleichzeitig mehrere Ausgänge zu aktivieren. Die Tastenzuordnung gemäss Kundenwunsch wird standartmässig von der Schmidiger GmbH konfiguriert.

## **Arbeitsbereichsausgabe**

Über einen beliebigen Ausgang beim Empfänger kann angezeigt werden, ob sich der aktivierte Handsender innerhalb oder ausserhalb vom Arbeitsbereich befindet.

innerhalb vom Arbeitsbereich:	Ausgang → aktiviert
ausserhalb vom Arbeitsbereich:	Ausgang → deaktiviert

Die Anzeige kann nur mit aktiviertem Handsender benutzt werden. Sobald beim Handsender die Aktivierungsdauer abläuft, oder die STOP-Taste gedrückt wird, wird der Ausgang deaktiviert.





Die Funktion kann nur über den Hersteller aktiviert werden, und muss dementsprechend so bestellt werden.

## **Cobra 350 Toolbox**

Um die Konfiguration des Empfängers komfortabler vornehmen zu können, ist die Software *Cobra 350 Toolbox* verfügbar. Mit dieser Software kann die Empfängerkonfiguration bequem am PC vorgenommen werden und über ein Übertragungsgerät an den Empfänger übertragen werden.

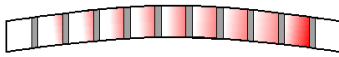
## 4 Blinkcodes

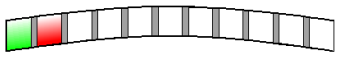
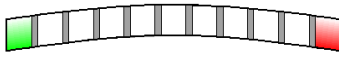
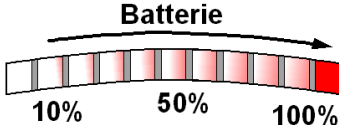
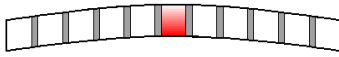
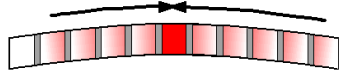
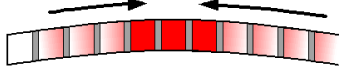

### Handsender

Anzeige	LED	Beschreibung
Verbindungsaufbau		<ul style="list-style-type: none"> <li>- Handsender mit Doppelklick aktiviert</li> <li>- Suche nach Empfänger max. 10s (Lauflicht rote LED)</li> </ul>
Handsender aktiviert		<ul style="list-style-type: none"> <li>- Verbindung zum Empfänger ok</li> <li>- Ist eine Handsendertaste betätigt, blinkt die grüne LED schnell. Sind alle Tasten losgelassen, blitzt die grüne LED im 1s-Takt auf bis die Aktivierungsdauer abgelaufen ist (Seite 11)</li> </ul>
Arbeitsbereich wurde verlassen		<ul style="list-style-type: none"> <li>- Funktion der Fernbedienung wurde aus Sicherheitsgründen gesperrt.</li> <li>- Innerhalb von 5s in den Arbeitsbereich begeben, ansonsten wird eine Aktivierung im Aktivierungs-bereich notwendig</li> </ul>
Batterie schwach		<ul style="list-style-type: none"> <li>- Wenn während der Verbindung die Batterie schwach ist (Kapazität &lt; 20%), blitzt die rechte rote LED regelmässig auf.</li> </ul>
Batterieanzeige		<ul style="list-style-type: none"> <li>- STOP-Taste gedrückt bei deaktiviertem Empfänger</li> <li>- Handsender zeigt den aktuellen Batteriezustand an.</li> </ul>
Doppelklickfehler		<ul style="list-style-type: none"> <li>- fehlerhafter Doppelklick</li> <li>- zusätzlich akustisches Signal</li> </ul>
Nothalt durch Sender Tastatur-Alarm		<ul style="list-style-type: none"> <li>- 2 Tasten gedrückt</li> <li>- STOP-Taste gedrückt</li> <li>- Tastaturüberwachung (Seite 8)</li> <li>- zusätzlich akustisches Signal</li> </ul>
Nothalt durch Empfänger		<ul style="list-style-type: none"> <li>- Empfänger geht in Nothalt</li> <li>- aktiviert durch Schutzschaltung des Empfängers</li> <li>- zusätzlich akustisches Signal</li> </ul>
Sender befindet sich im Anmeldemodus		<ul style="list-style-type: none"> <li>- Handsender beim Empfänger anmelden (Seite 15) oder den Anmeldemodus deaktivieren (Seite 10)</li> </ul>

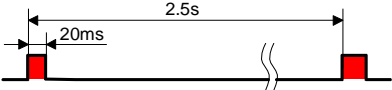
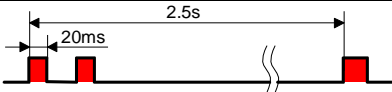
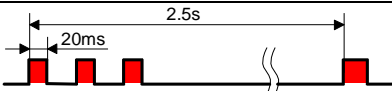
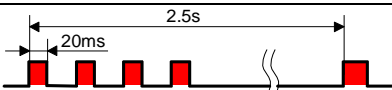
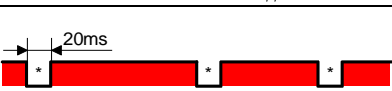
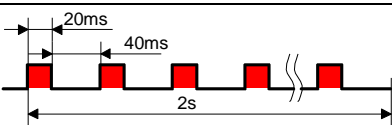
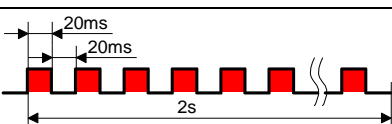
## Schaltempfänger

Anzeige	LED	Beschreibung
Ruheblinken Setup 1		<ul style="list-style-type: none"> <li>- Empfänger eingeschaltet</li> <li>- Handsender deaktiviert</li> <li>- Setup 1 ist aktiviert (kleiner Bereich)</li> </ul>
Ruheblinken Setup 2		<ul style="list-style-type: none"> <li>- Empfänger eingeschaltet</li> <li>- Handsender deaktiviert</li> <li>- Setup 2 ist aktiviert (Standard)</li> </ul>
Ruheblinken Setup 3		<ul style="list-style-type: none"> <li>- Empfänger eingeschaltet</li> <li>- Handsender deaktiviert</li> <li>- Setup 3 ist aktiviert (grosser Bereich)</li> </ul>
Ruheblinken Setup 4		<ul style="list-style-type: none"> <li>- Empfänger eingeschaltet</li> <li>- Handsender deaktiviert</li> <li>- Nahbereich fix -128dBm</li> </ul>
Empfang angemeldeter Handsender		<ul style="list-style-type: none"> <li>- Handsender aktiviert</li> <li>- (*) kurzes flackern der LED bei Funkkommunikation</li> </ul>
Nothalt durch Handsender		<ul style="list-style-type: none"> <li>- Empfänger geht in Nothalt</li> <li>- aktiviert durch Handsender</li> </ul>
Nothalt durch Empfänger		<ul style="list-style-type: none"> <li>- Empfänger geht in Nothalt</li> <li>- aktiviert durch Schutzschaltung des Empfängers</li> </ul>

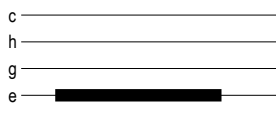
## 5 Akustische Meldungen

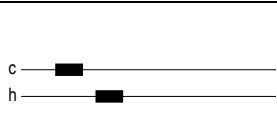
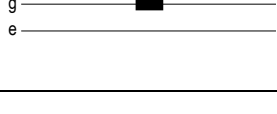
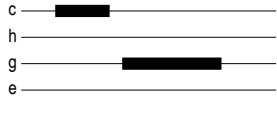
Meldung	Ton	Beschreibung
Abschaltung des Handsenders		<ul style="list-style-type: none"> <li>- Der Handsender schaltet nach Ablauf der Aktivierungsdauer ab.</li> <li>- Die Tastenverriegelung wird aktiviert.</li> </ul>
Reichweitenalarm		<ul style="list-style-type: none"> <li>- Der Handsender befindet sich am Rand der Funkreichweite.</li> </ul>
Verbindungsunterbruch (Meldung nur beim Betätigen einer Taste)		<ul style="list-style-type: none"> <li>- Meldung wird nur bei betätigter Taste ausgegeben</li> <li>- Verbindung zum Empfänger ist unterbrochen (Meldung alle 2 Sekunden), z.B. durch einen Frequenzwechsel</li> <li>- Dauer des Suchlaufes max. 10s</li> </ul>
Tastatur-Alarm		<ul style="list-style-type: none"> <li>- fehlerhafter Doppelklick</li> <li>- 2 Tasten gedrückt (Nothalt)</li> <li>- STOP-Taste betätigt</li> <li>- Tastaturüberwachung (Seite 8)</li> </ul>
Arbeitsbereich verlassen oder Freischaltung im Aktivierungsbereich noch nicht erfolgt		<ul style="list-style-type: none"> <li>- Funktion der Fernbedienung wurde aus Sicherheitsgründen gesperrt.</li> <li>- Innerhalb von 5s in den Arbeitsbereich begeben, ansonsten wird eine Aktivierung im Aktivierungsbereich notwendig</li> </ul>

## 6 Problembehandlung

Problem	Art des Fehlers, Fehlersuche	Vorgehen / Ursache
Die rote Handsender-LED am rechten Rand (LED 10) blinkt regelmässig 1x pro Sekunde.	Batterien fast leer	Batterien innerhalb weniger Tage ersetzen. (Seite 7)
Der Handsender funktioniert nicht.	Die Handsender-LEDs bleiben beim Drücken einer Taste dunkel.	Batterien prüfen oder ersetzen Batteriekontakte reinigen
	Die mittlere rote Handsender-LED (LED 5) blinkt mehrmals kurz auf.	Der Handsender ist gesperrt und muss mit einem Doppelklick aktiviert werden.
	Die grüne und die rote (LED 0 + 1) blinken.	Der Aktivierungs- und Arbeitsbereich ist aktiviert. (Seite 16) Die Fernbedienung muss innerhalb des Aktivierungsbereichs freigeschaltet werden.
Ein neuer Handsender kann nicht angemeldet werden.	Der Empfänger reagiert nicht auf die Anmeldung. (Seite 15)	Der Empfänger befindet sich nicht in der ersten Betriebsminute. Ein zweiter Handsender ist aktiv während der Anmeldung. Die Distanz zum Empfänger ist zu gross.
Der Handsender kann keine Verbindung zum Empfänger herstellen.	Die Anzeige wechselt nach einem Doppelklick nicht auf grün.	Der Empfänger ist ausgeschaltet. Der Handsender ist nicht angemeldet. (Seite 15) Die Distanz zum Empfänger ist zu gross.
Der Handsender gibt keine akustische Rückmeldung.		Prüfen ob der Dip-Schalter korrekt eingestellt ist. (Seite 7)
Die LEDs zeigen ein beidseitig startendes Lauflicht, das zur Mitte läuft. Anschliessend leuchten drei LED's in der Mitte für 1s.	Die Ausgangsüberwachung des Empfängers spricht an.	Die Ausgänge werden zu stark belastet. Eine Fremdspannung liegt an den Ausgängen an. schlechte Masseverbindung.
Die LEDs zeigen ein beidseitig startendes Lauflicht, das zur Mitte läuft. Anschliessend leuchtet eine LED in der Mitte für 1s.	Tastaturüberwachung spricht an (Seite 8)	Wurde die Taste nur schwach betätigt, kann die Tastaturüberwachung ansprechen, dies gilt als normal. Spricht die Tastaturüberwachung häufig an, kontaktieren Sie die Schmidiger GmbH
	Ein Nothalt wurde mit der STOP-Taste ausgelöst oder 2 Tasten wurden gleichzeitig gedrückt. (Seite 8)	Dies ist keine Fehlfunktion. Ist eine Taste blockiert, kann der Nothalt auch beim Betätigen einer einzelnen Bedientaste ausgeführt werden. In diesem Fall kontaktieren Sie die Schmidiger GmbH.
Der Schalteempfänger reagiert falsch auf Befehle.	Der Empfänger ist nicht korrekt angeschlossen oder es wird nicht der passende Typ eingesetzt.	Kontaktieren Sie Schmidiger GmbH

## 7 Technische Daten

### Handsender

Frequenz	433.125 MHz bis 434.725 MHz / 8 Frequenzkanäle im 175 kHz Raster automatische Frequenzwahl
Sendeleistung	+ 6 dBm
Antenne	Intern
Tastatur	5 oder 9 Langhub-Silikontasten, doppelt überwacht
Anzeige	11-stelliger LED-Leuchtbalken / Akustiksignal (abschaltbar)
Codierung der Daten	digitale Codierung mit Fehlererkennung (CRC16) und Fehlerkorrektur (FEC)
Adressierung	24 Bit Unikatscode, werkseitig fix einprogrammiert
Speisung	2 x 1.5V Batterien (AAA / LR03)
Stromverbrauch	max. 12 mA bei gedrückter Taste
Batterielebensdauer	> 90 Std. bei Dauerbetrieb, mit Batterie Alkali Mangan 1100 mAh (typischerweise 1x pro Jahr ein Batteriewechsel nötig)
Batteriezustandsanzeige	10-stelliger LED-Leuchtbalken, 10% - 100%
Gehäuse	Kunststoffverbund ABS / TPS
Temperaturbereich	-20 .... +55 Grad
Abmessungen	128 x 64 x 28 mm (ohne Gürtelclip)

### Schaltempfänger

Frequenz	433.125 MHz bis 434.725 MHz / 8 Frequenzkanäle im 175 kHz Raster automatische Frequenzwahl
Antenne	Drahtantenne
Programmierung	erfolgt durch Handsender
Codierung der Daten	digitale Codierung mit Fehlererkennung (CRC16) und Fehlerkorrektur (FEC)
Speisung	12-24 VDC / min. 8 VDC, max. 33 VDC
Ausgangsbelastung	max. 6 A (braun, gelb, blau, grün) max. 8 A (weiss)
Vorsicherung	max. 20 A
Verbindungsaufbau	500 ms (typisch)
Reaktionszeit auf Tastendruck bei bestehender Verbindung	Ein/Aus: 30 ms (typisch) inkl. Tastenentprellung Timeout: 350 ms
Aktivierungsdistanz	Maximal 50m, wenn unbegrenzt 3 Bereiche einstellbar: 1m / 3m / 10m
Arbeitsdistanz	Maximal 50m, wenn unbegrenzt 3 Bereiche einstellbar: 3m / 10m / 30m
Gehäuse	Polyurethan, Farbe gelb
Temperaturbereich	-20 .... +55 Grad
Abmessungen	ca. 50 x 82 x 19 mm

## 8 Konformität

Hiermit erklärt die Schmidiger GmbH, dass der Funkanlagentyp Cobra 350 der Richtlinie 2014/53/EU entspricht. Der vollständige Text der EU-Konformitätserklärung ist unter der folgenden Internetadresse verfügbar:

[www.schmidiger.ch](http://www.schmidiger.ch) > Funklösungen > Funksysteme > Cobra 350 > Downloads